

# **MyFLEETSmall**

## **MANUALE UTENTE**

1	Introduzione.....	2
2	Caratteristiche tecniche.....	3
2.1	Caratteristiche principali.....	3
2.2	Componenti e Dettagli.....	3
2.3	Dimensioni e Schemi.....	4
3	Stato dei LED frontali.....	5
3.1	LED di navigazione.....	5
3.2	LED del Modem.....	5
3.3	LED di stato.....	5
4	Connettori.....	6
4.1	Connettore 2x3 per l'alimentazione.....	6
4.2	Connettore di programmazione.....	6
4.3	Connettore antenna GPS.....	6
5	Installazione.....	7
5.1	SIM CARD.....	7
5.2	COLLEGAMENTO ANTENNA GPS/GSM.....	8
5.3	COLLEGAMENTO ALIMENTAZIONE ED INPUT DIGITALI.....	9
5.4	POSIZIONAMENTO DISPOSITIVO.....	11
5.5	CHECK UP.....	11
6	Istruzioni di utilizzo.....	12
6.1	Registrazione.....	12
6.2	Crediti.....	12
6.3	Dialogo con il dispositivo.....	12
6.4	Allarmi e-mail ed SMS.....	14
7	Blocco veicolo a distanza.....	15
7.1	Output normalmente basso.....	15
7.2	Output normalmente alto.....	16
7.3	Schema relay.....	16
8	Utilizzo in condizioni di sicurezza.....	17
8.1	Attenzione.....	17



## **1 Introduzione**

MyFleet SMALL è un dispositivo dotato di connettività GPS e GSM, che permette di localizzare le coordinate geografiche di un oggetto e di trasmetterle tramite la rete GSM.

MyFleet SMALL dispositivo risulta particolarmente adatto per applicazioni che necessitano l'acquisizione della posizione per un oggetto remoto.

MyFleet SMALL è dotato di input e output che permettono di controllare e di interagire con lo stato degli oggetti monitorati.

## 2 Caratteristiche tecniche

### 2.1 Caratteristiche principali

- Supporto dei seguenti standard su rete GSM:  
GPRS classe 10 (fino a 44,8 kbps)  
SMS (testo e dati)
- Ricevitore GPS a 16 canali, sensibilità -158dBm
- Connettività Quad-band: Europa e Asia 900 Mhz /1800 Mhz e U.S.A 850 Mhz /1900 Mhz.
- Sensore di movimento integrato.
- Memoria Flash interna da 1MB, espandibile fino a 4 MB.
- Il case è robusto e questo rende il dispositivo adatto per installazioni in ambienti difficili come auto, veicoli pesanti o comunque oggetti remoti.
- 2 input digitali e 2 output che possono essere utilizzati per vari scopi di controllo su oggetti remoti.
- Uscita NMEA tramite porta RS232 per scopi di navigazione.
- Procedura di acquisizione e trasmissione dei dati altamente configurabile.
- Possibilità di attivare più recinti di geofencing.
- Accesso remoto limitato ad una lista ristretta di numeri.
- Aggiornamento firmware via GPRS o tramite porta RS232.
- Aggiornamento della configurazione del dispositivo tramite GPRS, SMS o RS232.
- Memorizzazione fino a 1500 posizioni, con possibilità di aumento fino a 60000.
- Marchio CE.

### 2.2 Componenti e Dettagli

Nome componente	Specifiche tecniche
LED di navigazione	LED
LED di stato	LED
LED del modem	LED
GPS	Connettore per antenna GPS MCX
Connettore 2x3	Tyco Micro MATE-N-LOK 3mm 794617-6
Connettore di programmazione	Connettore mini USB, livello fisico : seriale

Dettagli tecnici
Alimentazione 10...30 V DC 12W max
Consumo di energia: GPRS: 200 mA r.m.s. Max Nominale: 65 mA r.m.s. Stand-by: 32 mA r.m.s.
Temperature di operatività: -25°C ... +55°C
Temperatura di memorizzazione: -40°C ... +70°C
Umidità sopportata per la memorizzazione: 5 ... 95% (senza condensa)

### 2.3 Dimensioni e Schemi

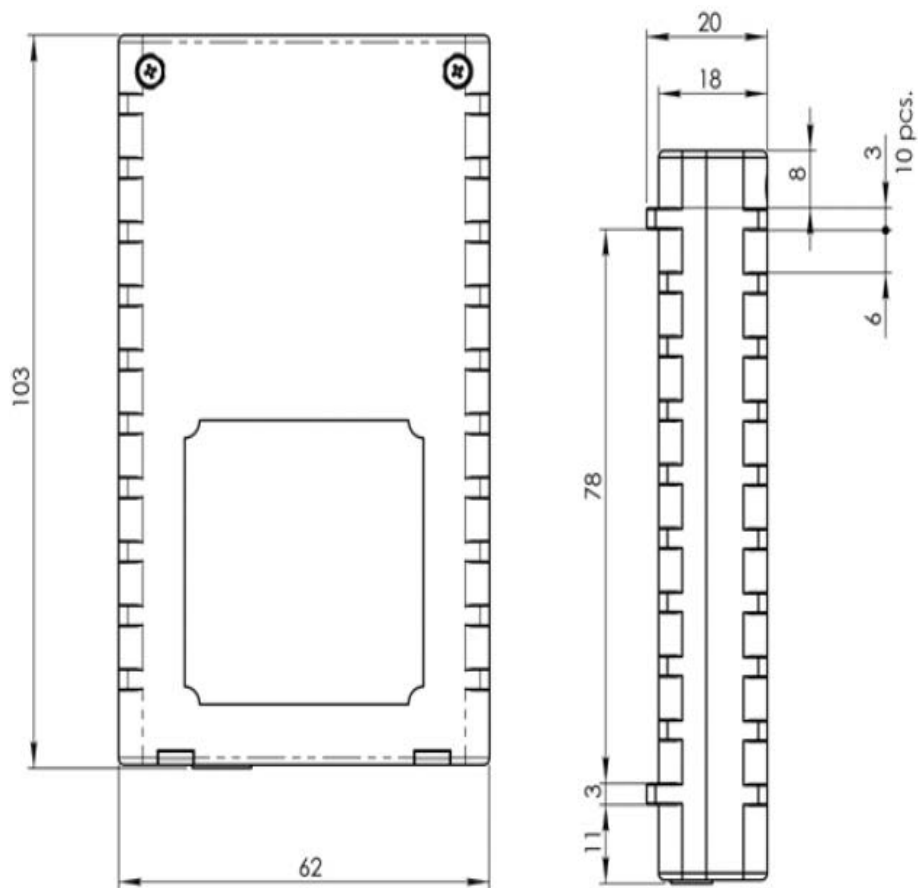
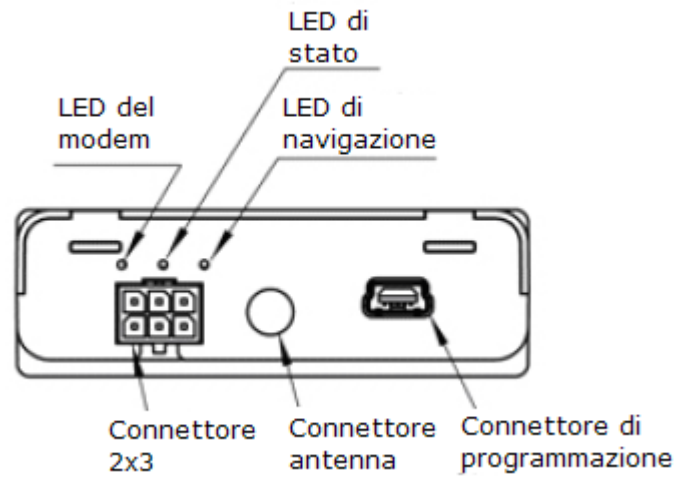

Tutte le dimensioni sono in mm, tolleranza di  $\pm 0.5$  mm

### 3 Stato dei LED frontali

MyFleet Small ha tre LED che permettono di monitorare lo stato del dispositivo, per la disposizione dei LED far fede al capitolo 2.3.

#### 3.1 LED di navigazione

Quando MyFleet Small non riesce ad acquisire il segnale GPS il LED di navigazione è acceso costantemente.

Quando MyFleet Small ha agganciato il segnale GPS il led lampeggia come da figura:



Quando il LED di navigazione è costantemente spento l'antenna o il connettore GPS sono cortocircuitati.

#### 3.2 LED del Modem

Quando MyFleet Small è connesso alla rete GPRS il LED del modem lampeggia ogni secondo, come da figura:

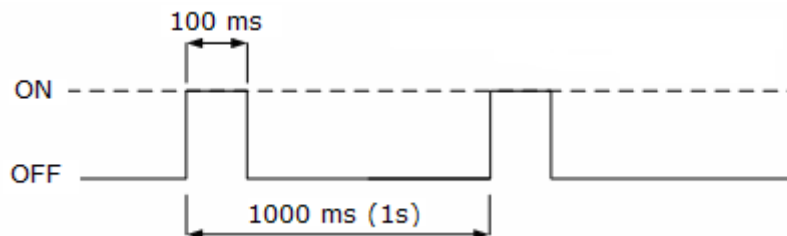

Quando MyFleet Small non è connesso alla rete GPRS il LED del modem lampeggia ogni 5 secondi, come da figura:

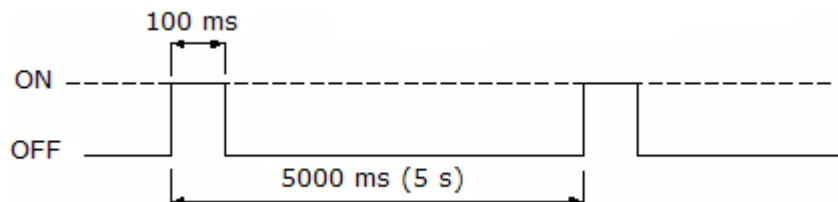

#### 3.3 LED di stato

Se il dispositivo funziona correttamente il LED deve lampeggiare, se questo non succede il dispositivo non funziona.

## 4 Connettori

Per la posizione dei connettori far fede al capitolo 2.2.

### 4.1 Connettore 2x3 per l'alimentazione

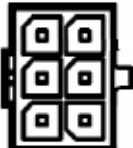
DIN 1	3		6	OUT 2
DIN 2	2		5	OUT 1
VCC (10÷30) V DC (+)	1		4	GND (VCC (10÷30) V DC) (-)

Pin Nr.	Nome Pin	Descrizione
1	VCC (VCC (10÷30) V DC) (+)	Alimentazione (10...30) V DC. Consumo: 200 mA r.m.s. Max, Nominale: 65 mA r.m.s.
2	DIN 2	Input digitale, canale 2 *
3	DIN 1	Input digitale, canale 1 *
4	GND (VCC (10÷30) V DC) (-)	Massa (10÷30) V DC (-)
5	OUT 1	Output digitale, canale 1. Max 150 mA.
6	OUT 2	Output digitale, canale 2. Max 150 mA.

\* Stato dell'input digitale:

- 0 - 2 V = input BASSO (0);
- 2 - 30 V = input ALTO (1).

### 4.2 Connettore di programmazione

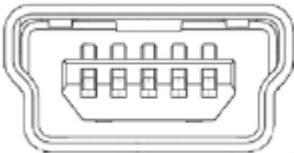
Connettore Mini USB	Porta 1 (RS232)	
 <p>1 2 3 4 5</p>	Pin Nr.	Descrizione
	1	GPS TX (NMEA)
	2	RX
	3	TX
	4	-
5	GND	



MyFleet Small non ha un' interfaccia USB; il connettore Mini USB è in realtà un' interfaccia RS232. Non tentare di collegare il dispositivo alla porta USB del computer, questo invaliderà la garanzia del dispositivo. Questa porta viene usata esclusivamente dal personale di iTecs in fase di configurazione.

### 4.3 Connettore antenna GPS

Inserire nel connettore l'antenna GPS fornita nella confezione.

## 5 Installazione

L'installazione di MyFleet Small si effettua in quattro passi:

1. SIM CARD
2. Collegamento antenna GPS/GSM
3. Collegamento Alimentazione ed Input
4. Posizionamento Dispositivo
5. Check-up.

### 5.1 SIM CARD

Prima di introdurre la SIM CARD nell'apposito alloggiamento è necessario disattivare l'utilizzo del codice PIN a 4 cifre riportato nella confezione della SIM.

Per disattivare il codice PIN è sufficiente inserire la SIM in un qualsiasi telefono cellulare, accedere al menù IMPOSTAZIONI (o simile) e disattivare la richiesta di CODICI SICUREZZA.

La carta SIM dovrebbe essere inserita nel modulo quando questo non è alimentato.

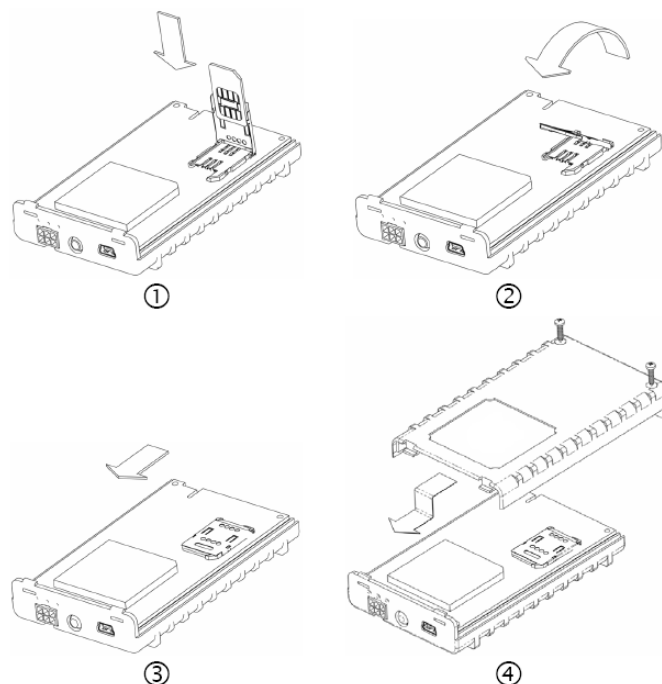

Una volta disattivato il codice PIN procedere con il seguente schema di montaggio:

①	Aprire il contenitore per la SIM e inserire la scheda come da figura.
②	Chiudere il contenitore per la SIM.
③	Premere il contenitore per la sim nella direzione mostrata in figura, per chiudere la clip.
④	Riposizionare la parte superiore del dispositivo e avvitare le viti come da figura.

## 5.2 COLLEGAMENTO ANTENNA GPS/GSM

- Installare l'antenna in un posto non facilmente raggiungibile in modo da evitare che questa possa essere spostata o rimossa.
- Evitare il posizionamento dell'antenna sotto superfici metalliche che potrebbero schermare il segnale GPS.
- Evitare di posizionare l'antenna vicino all'autoradio, altoparlanti o al sistema di allarme in quanto la trasmissione GPRS può causare delle interferenze con i sopracitati apparecchi elettronici.
- L'antenna GPS dovrebbe essere disposta in posizione orizzontale, un'inclinazione di più di 30 gradi deve essere considerata come incorretta.
- Il cavo dell'antenna non dovrebbe essere piegato per più di 80 gradi.
- L'antenna GPS deve essere montata con l'adesivo rivolto verso il basso:



Corretto



Non corretto

- L'antenna GPS dovrebbe essere posizionata dietro al cruscotto il più vicino possibile al parabrezza. Un buon esempio di posizionamento viene mostrato nell'immagine sottostante (area di colore verde).

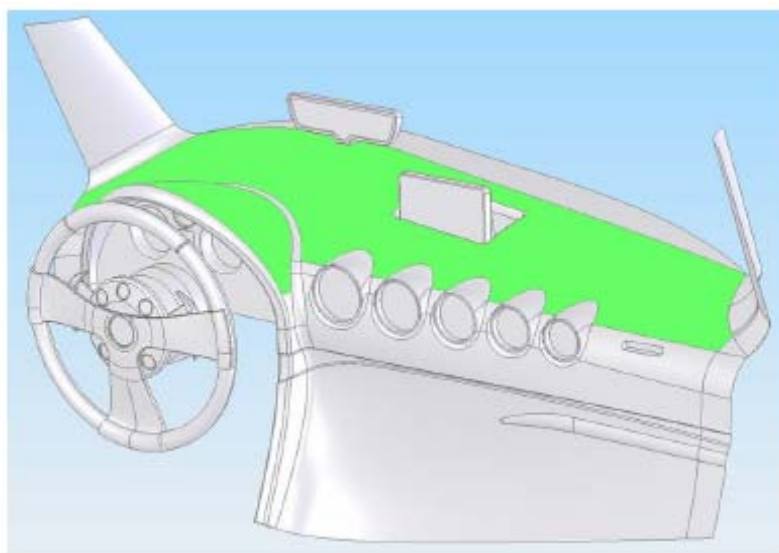

### 5.3 COLLEGAMENTO ALIMENTAZIONE ED INPUT DIGITALI

#### Collegamento Alimentazione:

- Assicurarsi che, una volta spento il veicolo, l'alimentazione sia ancora presente nel cavo scelto: a seconda del veicolo questa potrebbe venire a mancare dopo un tempo variabile tra i 5 e i 20 minuti.
- Se si desidera un'alimentazione costante del dispositivo (consigliato) assicurarsi che nel cavo scelto non venga a mancare l'alimentazione durante fase di accensione del motore.
- Una volta collegato il dispositivo misurare la tensione ai capi del collegamento e assicurarsi che sia rimasta invariata rispetto a quella presente prima dell'installazione.
- Si consiglia di interporre un fusibile da 2 ampere tra il dispositivo e la sorgente dell'alimentazione.

#### Collegamento Input:

MyFleet SMALL dispone di due linee INPUT DIGITALI (DIN1, DIN2) che possono essere utilizzati per ricevere allarmi all'attivazione/disattivazione delle linee cui vengono collegati (antifurto volumetrico, sensore magnetico apertura portelloni, ...).

#### DIN 1 (Sotto Chiave)

La configurazione standard di MyFleet SMALL prevede che le variazioni di stato dell'input 1 vengano registrate nella memoria del dispositivo ma non generino allarmi SMS istantanei.

Per gli utenti con contratto "SERVIZIO 24H" si consiglia di collegare l'input DIN 1 alla linea sotto chiave (15): questo vi consentirà di registrare e visualizzare sul portale WEB lo stato di accensione/spengimento del veicolo.

E' possibile in qualsiasi momento richiedere ai tecnici di iTecs (tramite i riferimenti nel portale web) di modificare la configurazione dell'input 1 per abilitarne l'invio di allarmi SMS istantanei come per l'input 2.

#### DIN 2 (Allarme Antifurto)

Il localizzatore MyFleet SMALL invia un allarme SMS alla centrale MyFleet ogni volta che l'input 2 passa dallo stato BASSO (0) allo stato ALTO (1) superando la soglia di 2V (vedi paragrafo 4.1).

Collegando quindi l'input 2 ad una linea esterna (allarme volumetrico, luce plafoniera, ...) o ad un sensore (contatto magnetico per antifurto perimetrale), MyFleet SMALL invierà alla centrale MyFleet un allarme istantaneo quando la tensione sulla linea esterna supera i 2 V. In ogni allarme vengono indicate l'ora e la posizione del veicolo.

Per maggiori info vedi il capitolo 6.4: Allarmi e-mail ed SMS.

*NB: nel caso l'input 2 NON venisse collegato a nessuna linea esterna, si raccomanda di isolare bene la parte terminale del cavo per evitare l'invio di allarmi SMS dovuti ad un contatto accidentale con superfici metalliche. Il fornitore non è responsabile per l'eventuale invio di ALLARMI SMS non voluti.*

#### A) ESEMPIO: COLLEGAMENTO CONTATTO MAGNETICO

Utilizzare un contatto magnetico **NORMALMENTE CHIUSO** ed installarlo sull'apertura che si intende monitorare.

Interporre un interruttore tra l'ingresso del localizzatore ed il contatto magnetico:

- ad interruttore aperto l'allarme non è in funzione;
- ad interruttore chiuso vengono generati allarmi SMS ad ogni apertura della porta/portellone.

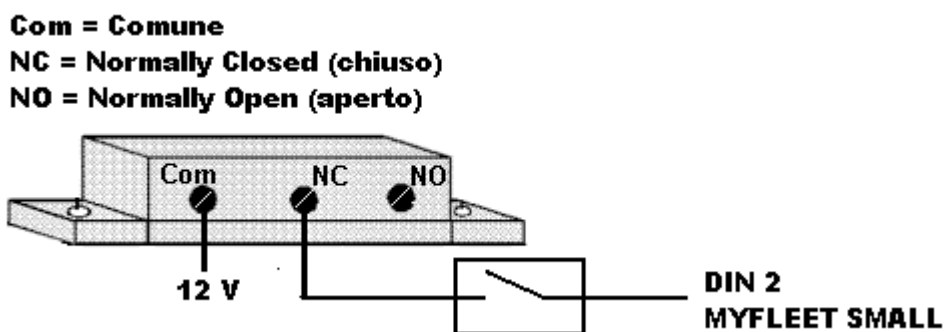

#### B) ESEMPIO: COLLEGAMENTO AD ALLARME VOLUMETRICO/PERIMETRALE

Di norma negli allarmi volumetrici o perimetrali è presente una linea che identifica lo stato di allarme. Questa linea può presentare due funzionamenti opposti:

Linea stabile a massa -> va a 12V in stato di allarme

In questo caso possiamo collegare direttamente l'input DIN2 alla linea dell'allarme.

Linea stabile 12V -> va a massa in stato di allarme

In questo caso dobbiamo interporre un relay:

- 85: linea dell'allarme
- 30: alimentazione 12V
- 87: input DIN2

Quando l'allarme entrerà in funzione il relè alzerà la tensione sulla linea dell'input DIN2 generando l'allarme SMS.

#### C) ESEMPIO: COLLEGAMENTO ALTRI CIRUITI

Per il collegamento ad altri circuiti che potrebbero subire variazioni di tensione durante il normale utilizzo della vettura, si consiglia l'utilizzo di un interruttore sulla linea DIN2 che trattenga l'input DIN2 a massa quando non si desidera che la funzione antifurto sia attiva.

#### Note:

- I cavi devono essere collegati quando il modulo non è alimentato.
- I cavi devono essere riuniti tra di loro e fissati ad un oggetto stabile in modo da evitare possibili trazioni. Evitare anche di posizionare i cavi a fianco di fonti di calore.
- Per collegare i cavi usare connettori della dimensione dei cavi e isolare il connettore.
- Prestare maggior attenzione se i cavi sono posti all'esterno o in luoghi dove possono essere danneggiati o esposti a umidità, polvere, calore.
- Non collegare i cavi del dispositivo alle linee del veicolo che vanno al computer di bordo o alle centraline di controllo, pena l'invalidazione della garanzia del dispositivo.

**NB: è severamente vietato ogni collegamento alla linea dell'ABS.**

#### **5.4 POSIZIONAMENTO DISPOSITIVO**

- Si consiglia di installare il dispositivo in modo che non sia facilmente raggiungibile o visibile.
- Il dispositivo deve essere ancorato alla vettura, evitando parti mobili e fonti di calore.
- Evitare di posizionare il dispositivo vicino all'autoradio, altoparlanti o al sistema di allarme in quanto la trasmissione GPRS può causare delle interferenze con i sopracitati apparecchi elettronici.

#### **5.5 CHECK UP**

Una volta terminata l'installazione si consiglia di eseguire una semplice procedura di check up per verificare la correttezza dell'installazione. In questa fase sarebbe opportuno eliminare tutti quegli oggetti/impedimenti che potrebbero ostacolare la ricezione del segnale GPS. Per questo motivo sarebbe opportuno eseguire questa operazione di verifica all'esterno, in visibilità del cielo.

- Controllare che il computer di bordo del veicolo non segnali errori.
- Controllare che tutti i sistemi elettronici del veicolo funzionino correttamente (luci, alzacristalli elettrici, ...).
- Una volta che il modulo viene alimentato dovrebbero accendersi i tre LED e il led di navigazione dovrebbe iniziare a lampeggiare a frequenza elevata. Dopo circa quindici minuti il modulo dovrebbe avere acquisito il segnale GPS e il led di navigazione inizierà a lampeggiare con frequenza di 1 Hz (un lampeggio al secondo).

Una verifica finale deve poi essere eseguita con il servizio di localizzazione in modo da verificare che il modulo trasmetta i dati alla centrale operativa o all'utente tramite SMS.

Questa operazione può essere svolta in totale autonomia accedendo al sito [www.myfleet.it](http://www.myfleet.it) con le credenziali personali di autenticazione o inviando un SMS di richiesta posizione.

## 6 Istruzioni di utilizzo

Le istruzioni elencate in questo capitolo permettono di utilizzare al meglio le funzionalità di MyFleet Small.

### 6.1 Registrazione

Quando riceverete il vostro MyFleet Small sarà necessario effettuare una veloce registrazione al portale WEB dal quale sarà possibile gestire e visualizzare tutte le informazioni relative al vostro localizzatore satellitare.

Per registrarsi accedere alla pagina web [www.myfleet.it](http://www.myfleet.it) e scegliere **REGISTRAZIONE NUOVO CLIENTE**. Per portare a termine la registrazione sono necessari i propri dati personali ed i tre codici che trovate riportati sul dispositivo acquistato: **IMEI, S/N, CODE**. Questi codici permettono di identificare in modo univoco e sicuro il vostro MyFleet Small.

Una volta completata la registrazione vi verranno inviate tramite e-mail le credenziali di accesso al portale <http://www.myfleet.it>.

### 6.2 Crediti

Con l'acquisto del dispositivo il cliente riceve un pacchetto di crediti che rappresentano la moneta di scambio all'interno del portale MyFleet.

I crediti sono necessari per poter eseguire alcune operazioni all'interno del portale <http://myfleet.itecsonline.net>, ad esempio la richiesta di posizione istantanea o l'abilitazione di un output, ed in generale per tutte le operazioni che necessitino di un dialogo istantaneo con il dispositivo che esuli dall'invio periodico dei dati in modalità GPRS alla centrale di itecs srl.

I crediti sono necessari anche per rinnovare il contratto "SERVIZIO 24H" che include un tracciamento continuo del dispositivo tramite invio GPRS periodico di dati alla centrale iTecs srl.

Terminati i crediti è possibile acquistarne di nuovi all'interno del portale <http://myfleet.itecsonline.net>.

### 6.3 Dialogo con il dispositivo

MyFleet Small è progettato per poter essere interrogato da remoto in qualsiasi momento tramite l'uso di SMS o tramite l'interfaccia web del portale <http://myfleet.itecsonline.net> al quale potrete accedere dopo aver acquistato il vostro dispositivo.

Le modalità con cui è possibile comunicare con il vostro dispositivo si differenziano a seconda del contratto che avete stipulato con iTecs srl che prevede le seguenti opzioni:

- "**Fai da te**": in questa modalità il cliente utilizza il dispositivo con una SIM di sua proprietà. Il dispositivo memorizza costantemente le posizioni. L'utente può richiedere tramite SMS al dispositivo la posizione istantanea oppure può richiedere il download di tutte le ultime posizioni registrate compilando l'apposito form di richiesta nel portale web. Non è richiesto alcun canone di servizio.
- "**SERVIZIO 24H**": in questa modalità il cliente usufruisce del servizio di localizzazione satellitare attivo H24 che permette all'utente di conoscere istantaneamente la posizione del dispositivo. In questa modalità la SIM utilizzata all'interno del dispositivo è di proprietà di iTecs srl. E' richiesto un canone mensile per il servizio internet ed il traffico GPRS generato dal dispositivo.

### **Richiesta Posizione**

Nel caso vogliate conoscere istantaneamente la posizione del vostro dispositivo è possibile richiederla nelle seguenti modalità, diverse tra loro a seconda del contratto che avete stipulato con iTecs srl:

- **“FAI DA TE”**

Inviare il seguente SMS al numero della SIM presente nel dispositivo (tutto in minuscolo):

***itecs itecs getgps***

Il dispositivo risponderà con un SMS dal seguente formato:

***GPS:1 Sat:7 Lat:45.23891 Long:11.76295 Alt:147 Speed:0 Dir:77 Date: 2008/9/24 13:04:36***

I cui campi hanno il seguente significato:

GPS	Indica dati GPS validi (1) o invalidi (0)
Sat	Numero di satelliti in vista
Lat	Latitudine (ultimo valore corretto)
Long	Longitudine (ultimo valore corretto)
Alt	Altezza in metri
Speed	Velocità, km/h
Dir	Direzione in gradi
Date	Data attuale
Time	Ora GMT attuale

Per visualizzare su mappa le coordinate ricevute entrate in [www.itecsonline.net](http://www.itecsonline.net) e cliccate il pulsante KATAME.

NB: per gli utenti FAI DA TE è necessario abilitare la comunicazione SMS verso il dispositivo comunicando a iTecs srl i numeri di cellulare abilitati ad interagire con MyFleet Small: in questo modo è possibile evitare eventuali richieste fraudolente.

Per abilitare la comunicazione SMS con il dispositivo consultare il portale WEB [myfleet.itecsonline.net](http://myfleet.itecsonline.net).

- **“SERVIZIO 24H”**

In questa modalità non è previsto l’invio di un SMS direttamente al dispositivo in quanto la SIM al suo interno è di proprietà di iTecs srl ed il cliente non è a conoscenza del numero. La richiesta di una posizione assume inoltre un’ importanza minore in quanto il dispositivo invia la propria posizione periodicamente ai server di iTecs srl e quindi è costantemente monitorato. Nel caso in cui si voglia aggiornare la posizione in modo immediato è comunque possibile inviare una richiesta tramite il portale <http://myfleet.itecsonline.net>.

## Attivazione Output

Gli output del dispositivo possono essere utilizzati per comandare circuiti o relè esterni.

Per l'utilizzo legato al blocco del motore a distanza vedere il capitolo apposito.

La modifica dello stato di un output può essere effettuata nei seguenti modi, legati al tipo di contratto da voi stipulato:

- **"FAI DA TE"**

Inviare il seguente SMS al numero della SIM presente nel dispositivo (tutto in minuscolo):

***itecs itecs setdigout [a][b]***

dove [a] è l'output 1 e [b] è l'output 2.

Esempio: il comando *itecs itecs setdigout 01* imposta l'output 1 al livello basso mentre l'output 2 al livello alto.

Ricevuto il comando il dispositivo risponderà con una conferma dell'avvenuta operazione.

- **"SERVIZIO 24H"**

In questa modalità le operazioni di modifica dell'output possono essere svolte tramite l'interfaccia web presente nel portale <http://myfleet.itecsonline.net>.

## Download Ultime Posizioni

Per i clienti che abbiano sottoscritto un contratto "Fai da te" è possibile richiedere il download dei dati di tracciamento memorizzati nel dispositivo. Per ottenere queste informazioni, utili per esempio in caso di incidente, è sufficiente compilare l'apposito form di richiesta nel portale <http://myfleet.itecsonline.net>.

## **6.4 Allarmi e-mail ed SMS**

Tramite il portale MYFLEET è possibile attivare la funzione di allarme antifurto che vi permetterà di collegare il vostro MyFleet Small all'allarme volumetrico della vostra vettura o ad un qualsiasi altro dispositivo di antifurto, e ricevere un SMS istantaneo in caso venga riscontrata l'anomalia o entri in funzione il sistema di antifurto.

Se opportunamente installato (vedi capitolo 5.3: Collegamento Alimentazione ed Input Digitali) il localizzatore MyFleet SMALL invia un allarme SMS alla centrale MyFleet ogni volta che viene riscontrata una anomalia sulla linea DIN2.

Gli allarmi ricevuti dalla centrale MyFleet restano a disposizione degli utenti all'interno del portale WEB.

La centrale MyFleet può avvisare istantaneamente gli utenti alla rilevazione di ogni allarme, inviando un SMS ad uno o più numeri di cellulare.

Per attivare questa funzione è sufficiente che l'utente inserisca i propri dati nel portale web MyFleet ed attivi il servizio **ALLARMI INPUT** (Amministrazione -> Terminali -> Allarmi).

Ogni SMS avrà il seguente formato:

ALLARME VEICOLO	<i>(nome veicolo)</i>
<a href="http://myfleet.it/small/c.php">http://myfleet.it/small/c.php</a> .....	<i>(link mappa e info utili)</i>
Posizione	<i>(via, cap, paese, prov)</i>
Data	<i>(data e ora rilevamento)</i>
Allarme	<i>(descrizione allarme)</i>

Per altre informazioni e per essere sempre aggiornato sulle nuove funzionalità consulta il portale [www.itecsonline.net](http://www.itecsonline.net) o chiedi consulenza al servizio CHAT ON-LINE.

## 7 Blocco veicolo a distanza

In caso di furto può essere utile bloccare il veicolo con il semplice invio di un SMS al modulo satellitare. Il blocco avviene interrompendo la linea di alimentazione del motorino di avviamento: così facendo il veicolo continuerà a correre senza creare situazioni di pericolo in carreggiata, ma al momento dell'arresto del motore non potrà più essere riavviato. Tramite la localizzazione GPS si potrà quindi provvedere all'immediato recupero del mezzo.

Per interrompere la linea di alimentazione del motorino di avviamento si dovrà interporre un RELAY (12/24Volt a seconda del veicolo) che, opportunamente collegato ad un output del modulo satellitare, consentirà di aprire/chiedere il circuito di alimentazione.

### OSSERVAZIONE:

I moduli satellitari possono subire riavvii o reset in caso di mancanza di alimentazione e di batteria. MyFleet SMALL: dopo un riavvio o un reset gli output ripartono sempre allo stato  $\emptyset$  (massa).

### 7.1 Output normalmente basso

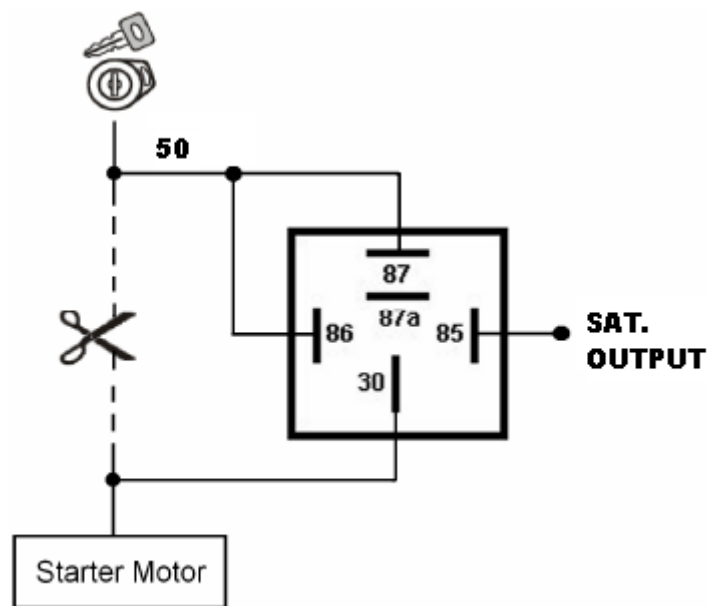

### NB:

In questo tipo di installazione il segnale di MASSA fornito dall'output del localizzatore satellitare è NECESSARIO per l'azionamento del motorino di avviamento. In caso di furto, se il localizzatore satellitare venisse escluso dal circuito, verrà a mancare il segnale di MASSA impedendo quindi la messa in moto del veicolo.

## 7.2 Output normalmente alto

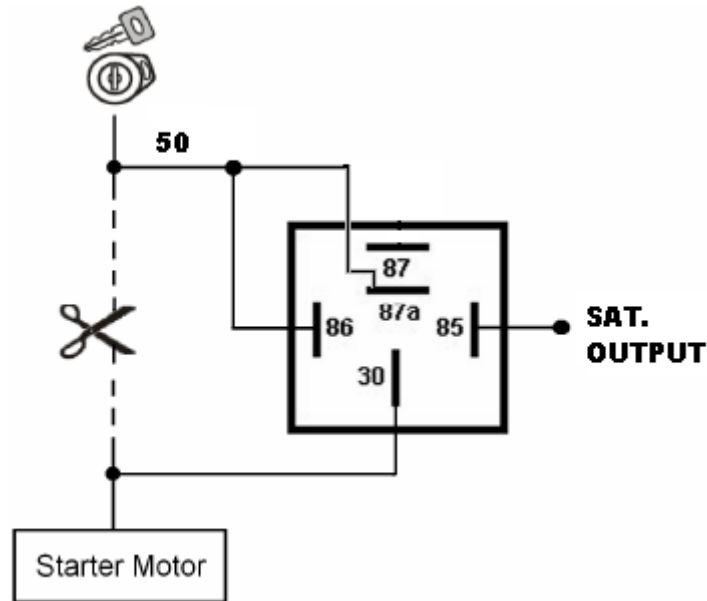

### NB:

Se un modulo MyFleet SMALL installato con questa configurazione dovesse subire un riavvio o un reset a causa di una mancanza di alimentazione (calo delle batterie, disconnessione forzata dall'alimentazione per un tentativo di furto, ...) , l'output sarà automaticamente re-impostato a MASSA impendendo in tal modo l'avviamento del motore.

Per ri-abilitare la messa in moto del veicolo sarà necessario ripristinare l'output in modalità ALTO.

In alternativa di consiglia di inserire un interruttore (nascosto) tra il blocchetto chiave ed il motorino di avviamento, che consenta l'esclusione del relay e quindi l'alimentazione diretta del motorino d'avviamento.

## 7.3 Schema relay

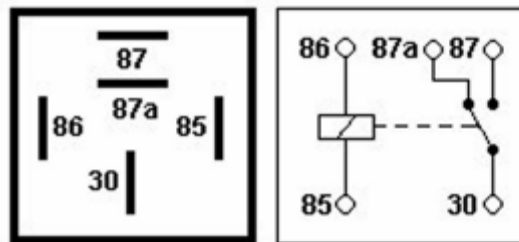

## 8 Utilizzo in condizioni di sicurezza.

Le istruzioni elencate in questo capitolo permettono di utilizzare MyFleet Small in modo corretto, evitando situazioni di pericolo.

- Il dispositivo utilizza una alimentazione da 10V a 30V. La tensione nominale è di 24V DC. Il range supportato va dai 10V ai 30V e la potenza non può superare i 12W.
- Il dispositivo dovrebbe essere posizionato in modo che i LED siano visibili in modo da monitorare lo stato di funzionamento.
- Prima di inserire e/o rimuovere il connettore 2x3 dal dispositivo sarebbe opportuno che non circolasse corrente nella rete.
- Il dispositivo è stato progettato per essere montato in una zona nascosta, inaccessibile all'utente finale. Tutti i dispositivi nelle vicinanze dovrebbero rispettare lo standard EN 60950-1.
- MyFleet Small nella sua configurazione standard non è stato progettato per essere installato in una barca o in un veivolo.

### 8.1 Attenzione



Non tentare di smontare il dispositivo. Non toccare il connettore 2x3 se il dispositivo è danneggiato o se i cavi di alimentazione non sono isolati.



Il trasferimento di dati tramite la rete GPRS potrebbe causare delle interferenze che potrebbero influire con altri dispositivi nelle vicinanze.



Il dispositivo dovrebbe essere collegato e installato solo da personale qualificato.



Il dispositivo deve essere fissato stabilmente nel luogo prescelto.



Il dispositivo teme l'acqua e l'umidità.



Il dispositivo potrebbe esplodere se venisse usato un accumulatore non conforme agli standard internazionali.



Qualsiasi installazione o manutenzione deve essere evitata in caso di temporale e/o di una presenza di un' elevata carica elettrostatica nell'atmosfera (fulmini).



MyFleet Small non ha un' interfaccia USB; il connettore Mini USB è in realtà un' interfaccia RS232. Non tentare di collegare il dispositivo alla porta USB del computer, questo invaliderà la garanzia del dispositivo. Questa porta viene usata dal personale di iTecs in fase di configurazione.

***Per approfondimenti e maggiori informazioni***



***iTecs S.r.l.***  
***Via S.Salvaro 2/i***  
***35043 MONSELICE (PD)***  
***Tel: 0429/780930***  
***Fax: 0429/780930***  
***e-mail: [info@itecsonline.net](mailto:info@itecsonline.net)***  
***link: <http://www.itecsonline.net>***